

Art. 094008001 - tipo "A"

Art. 094008001B- tipo "B"

DISTANZIATORI ISOLANTI A COLLARE - TIPO "MINI"

INSULATING SPACERS - "MINI" TYPE

APPLICAZIONE:

Sostenere ed isolare elettricamente la condotta principale dal tubo di protezione negli attraversamenti di strade, ferrovie e corsi d'acqua.

APPLICATION:

Supporting and electrically insulating carrier pipes from casing in the crossings of roads, railways and waterways.

MATERIALE: Polietilene ad alta densità (HDPE)

MATERIAL: High density polyethylene (HDPE)

TEMPERATURA ESERCIZIO: da - 20 a + 60C

WORKING TEMPERATURE: from - 20 to + 60C

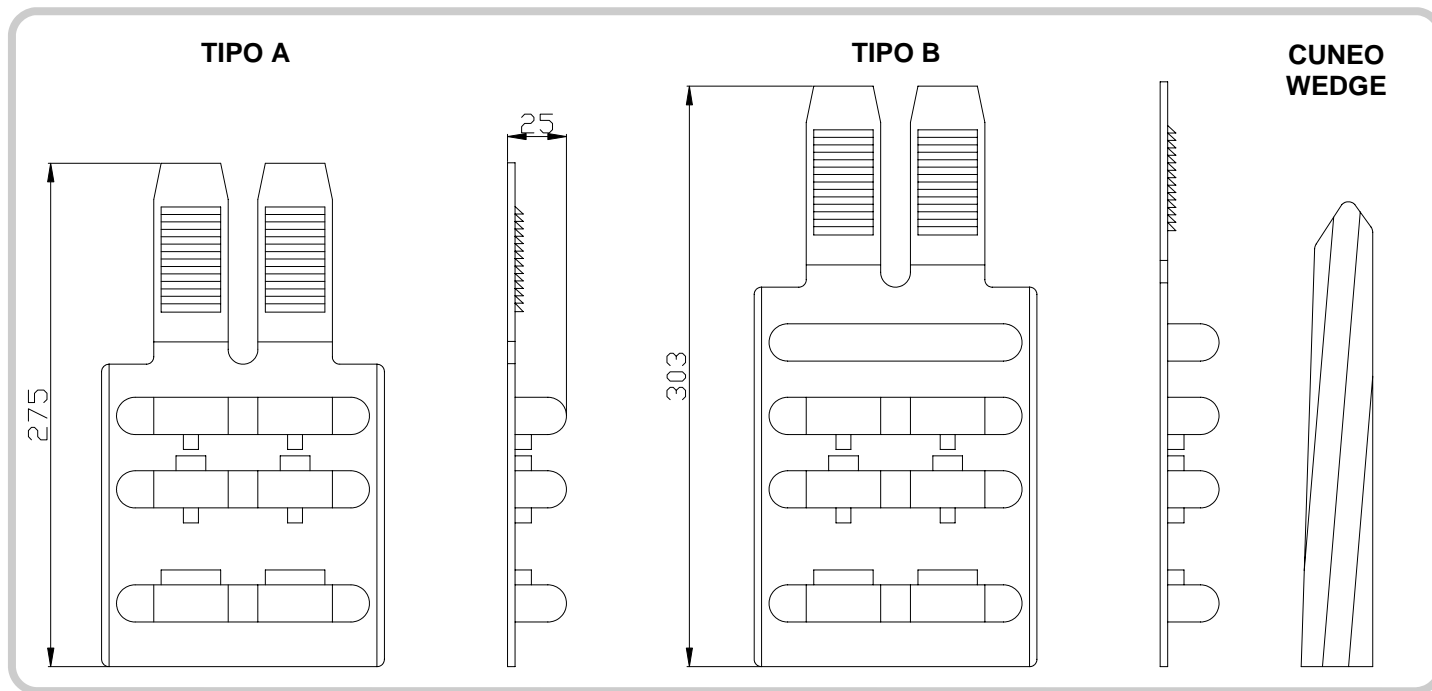

| øMIN (ESTERNO EXTERNAL) | øMAX (ESTERNO EXTERNAL) | Tipo e numero di moduli MINI necessari per la formazione di un distanziatore isolante a collare Type and number of MINI modules to make one spacer | | | Interasse tra i Distanziatori (m) Spacing between Spacers (m) |
|-------------------------------|-------------------------------|----------------------------------------------------------------------------------------------------------------------------------------------------------|--------|---------------------|------------------------------------------------------------------------|
| | | Tipo A | Tipo B | Cuneo Grip wedge | |
| 75 | 115 | 2 | - | 2 | 2 |
| 75 | 115 | 2 | - | 2 | 2 |
| 103 | 131 | - | 2 | 2 | 2 |
| 117 | 172 | 3 | - | 3 | 2 |
| 155 | 195 | - | 3 | 3 | 2 |
| 156 | 229 | 4 | - | 4 | 2 |
| 207 | 260 | - | 4 | 4 | 2 |
| 195 | 286 | 5 | - | 5 | 2 |
| 258 | 326 | - | 5 | 5 | 2 |



Art. 094015 - H25

Art. 094008 - H41

DISTANZIATORI ISOLANTI A COLLARE - TIPO "MIDI"

INDULATING SPACERS - "MIDI" TYPE

APPLICAZIONE:

Sostenere ed isolare elettricamente la condotta principale dal tubo di protezione negli attraversamenti di strade, ferrovie e corsi d'acqua.

APPLICATION:

Supporting and electrically insulating carrier pipes from casing in the crossings of roads, railways and waterways.

MATERIALE: Polietilene ad alta densità (HDPE)

MATERIAL: High density polyethylene (HDPE)

TEMPERATURA ESERCIZIO: da - 20 a + 60C

WORKING TEMPERATURE: from - 20 to + 60C

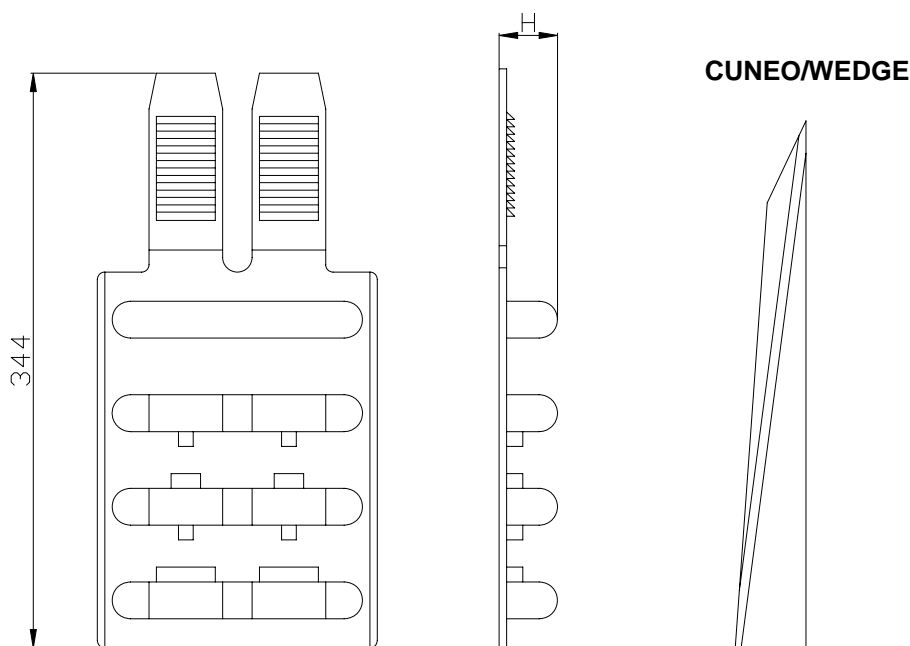

| øMIN (ESTERNO EXTERNAL) | øMAX (ESTERNO EXTERNAL) | H | Numero di moduli MIDI necessari per la formazione di un distanziatore isolante a collare Number of MIDI moduls to make one spacer | | Interasse tra i Distanziatori (m) Spacing between Spacers (m) |
|-------------------------------|-------------------------------|-------|-----------------------------------------------------------------------------------------------------------------------------------------|---------------------|------------------------------------------------------------------------|
| | | | MIDI | Cuneo Grip wedge | |
| 118 | 156 | 25-41 | 2 | 2 | 2 |
| 177 | 234 | 25-41 | 3 | 3 | 2 |
| 236 | 312 | 25-41 | 4 | 4 | 2 |
| 295 | 390 | 25-41 | 5 | 5 | 2 |
| 353 | 468 | 25-41 | 6 | 6 | 2 |
| 413 | 546 | 25-41 | 7 | 7 | 2 |
| 472 | 624 | 25-41 | 8 | 8 | 2 |